

INSPIRON™

INSTALLATIEGIDS

Model PP19S

Opmerkingen, waarschuwingen en gevaar-kennisgevingen

 **OPMERKING:** Een **OPMERKING** geeft belangrijke informatie weer waardoor u de pc beter benut.

 **WAARSCHUWINGEN:** Een **WAARSCHUWINGEN** duidt potentiële schade aan hardware of potentieel gegevensverlies aan en vertelt u hoe het probleem kan worden vermeden.

 **LET OP:** Een **LET OP** duidt het risico van schade aan eigendommen, lichamelijk letsel of overlijden aan.

De informatie in dit document kan zonder voorafgaande kennisgeving worden gewijzigd.

© 2008–2009 Dell Inc. Alle rechten voorbehouden.

Verveelvoudiging van deze materialen op welke wijze dan ook zonder de schriftelijke toestemming van Dell Inc. is strikt verboden.

Handelsmerken die in deze tekst gebruikt zijn: *Dell*, het *DELL*-logo, *Inspiron*, *YOURS IS HERE* en *DellConnect* zijn handelsmerken van Dell Inc.; *Intel* is een gedeponeerd handelsmerk en *Atom* is een handelsmerk van Intel Corporation in de VS en andere landen; *Microsoft*, *Windows*, *Windows Vista* en het logo op de knop Start van *Windows Vista* zijn handelsmerken of gedeponeerde handelsmerken van Microsoft Corporation in de Verenigde Staten en/of andere landen; *Bluetooth* is een gedeponeerd handelsmerk dat eigendom is van Bluetooth SIG, Inc. en door Dell onder licentie wordt gebruikt; *SRS Premium Sound*, *SRS* en het symbool (O) zijn handelsmerken van SRS Labs, Inc.

Overige handelsmerken en handelsnamen worden in deze tekst gebruikt om te verwijzen of naar de eenheden van de merken en namen of naar hun producten. Dell Inc. heeft geen eigendomsrechten of -aanspraken op handelsmerken en handelsnamen anders dan zijn eigen merken en namen.

april 2009

O/N X217K

Rev. A01

Inhoud

Uw Inspiron™-laptop installeren	5	Functies onderste deel van de computer en toetsenbord.	18
Voordat u de computer instelt	5	Touchpad-penbewegingen	20
De netadapter aansluiten	6	De touchpadgevoeligheid instellen	22
Sluit de netwerkkabel aan (optioneel).	7	Beeldschermfuncties	23
Druk op de aan/uit-knop	8	De batterij verwijderen en vervangen	24
Draadloos in- of uitschakelen (optioneel)	9	Softwarefuncties	25
Ubuntu® installeren	10	Problemen oplossen	28
Microsoft® Windows® installeren	10	Netwerkproblemen	28
Verbinding maken met internet (optioneel)	10	Voedingsproblemen	29
De TV-tuner instellen (beschikbaarheid verschilt per regio)	13	Problemen met het geheugen	30
Uw Inspiron™-laptop gebruiken	14	Vastlopen en softwareproblemen	31
Functies aan de rechterkant.	14	Ondersteuningsfuncties gebruiken	34
Functies aan de linkerkant	16	Dell Support Center	34
		Systeemberichten	35

Inhoud

Hardwareprobleemoplosser	37	Voordat u belt.	52
Dell Diagnostics (Dell-diagnostiek)	37	Contact opnemen met Dell	53
Het besturingssysteem herstellen	40	Meer informatie en bronnen zoeken	54
Systeemherstel	40	Specificaties	57
Dell™ PC Restore in Windows XP gebruiken	42	Index	65
Dell Factory Image Restore	44		
Besturingssysteem opnieuw installeren	45		
Help-informatie	48		
Technische ondersteuning en klantenservice	49		
DellConnect™	49		
On line services	49		
Automatische orderstatusservice	50		
Productinformatie	50		
Items retourneren voor reparatie onder garantie of voor geldteruggave	51		

Uw Inspiron™-laptop installeren

Dit hoofdstuk geeft informatie over het installeren van uw Inspiron Mini 10-laptop.

Voordat u de computer instelt

Wanneer u de computer op de gewenste locatie plaatst, moet u ervoor zorgen dat de stroombron bereikbaar is, dat er voldoende ventilatie is en dat het oppervlak vlak is.

Wanneer u de luchtstroom rondom uw Inspiron-computer beperkt, kan de pc oververhit raken. U voorkomt oververhitting door aan de achterkant van de computer een ruimte van ten minste 10,2 cm vrij te laten en aan alle andere kanten een ruimte van minimaal 5,1 cm. U mag de computer nooit in een ingesloten ruimte plaatsen, zoals een kast of lade, wanneer deze is ingeschakeld.

 **LET OP: Blokkeer de luchtopeningen niet, duw er geen voorwerpen in en zorg dat er zich geen stof in ophoopt. Plaats de Dell™-computer niet in een omgeving waar weinig lucht beschikbaar is, zoals een gesloten koffer, als de computer is ingeschakeld. Als u dat toch doet, loopt u risico op brand of beschadiging van de computer.**

 **WAARSCHUWINGEN: Het plaatsen of stapelen van zware of scherpe objecten op de computer kan resulteren in permanente schade aan de computer.**

De netadapter aansluiten

Sluit de netadapter aan op de computer en daarna op een stopcontact of stroomstootbeveiliging.

⚠ LET OP: De netadapter werkt op elektriciteitsnetten wereldwijd. Stroomaansluitingen en contactdozen verschillen echter sterk per land. Wanneer u een incompatibele kabel gebruikt of de kabel onjuist op een contactdoos of het stopcontact aansluit, kan er brand of permanente schade aan de apparatuur ontstaan.

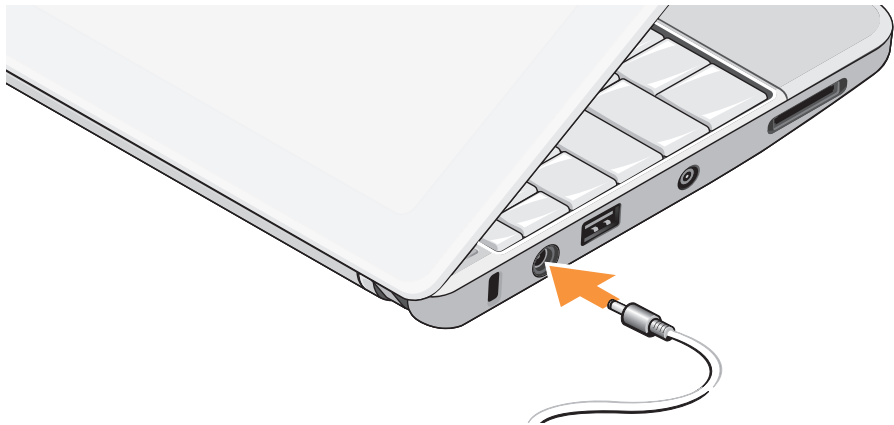

Sluit de netwerkkabel aan (optioneel)

Als u een bedrade netwerkverbinding wilt gebruiken, moet u de netwerkkabel aansluiten.



Druk op de aan/uit-knop



Draadloos in- of uitschakelen (optioneel)

U schakelt Draadloos als volgt in:

1. Schakel de computer in.
2. Dubbelklik op het pictogram  in het systeemvak of druk op <F2>.

Het dialoogvenster Draadloos in- of uitschakelen verschijnt.

3. Selecteer de opties die u wilt inschakelen:
 - **Bluetooth inschakelen**
 - **Draadloos LAN/WiMax inschakelen**
 - **Draadloos WAN/GPS inschakelen**
4. Klik op **OK**.

U schakelt Draadloos als volgt in:

1. Dubbelklik op het pictogram  in het systeemvak of druk op <F2>.

Het dialoogvenster Draadloos in- of uitschakelen verschijnt.

2. Verwijder de vinkjes van de opties die u wilt uitschakelen:
 - **Bluetooth inschakelen**
 - **Draadloos LAN/WiMax inschakelen**
 - **Draadloos WAN/GPS inschakelen**
3. Klik op **OK**.

 **OPMERKING:** Afhankelijk van uw computerconfiguratie wordt de optie WiMax mogelijk niet weergegeven.

Ubuntu® installeren

Uw Dell-computer is vooraf geconfigureerd met het Ubuntu-besturingssysteem, als u om Ubuntu hebt gevraagd bij het bestellen van uw computer. Zie de handleiding *Ubuntu Quick Start* die met de computer is meegeleverd voor meer specifieke informatie over het besturingssysteem.

Microsoft® Windows® installeren

Uw Dell-computer is vooraf geconfigureerd met het Microsoft Windows-besturingssysteem, als u om Windows hebt gevraagd bij het bestellen van uw computer. Volg de instructies op het scherm op om Windows voor het eerst in te stellen. Deze stappen zijn verplicht en kunnen 15 minuten in beslag nemen. De schermen begeleiden u bij een aantal procedures, waaronder het accepteren van licentie-overeenkomsten, het instellen van voorkeuren en het tot stand brengen van een internetverbinding.

 **WAARSCHUWINGEN:** Het instellingsproces van het besturingssysteem mag niet worden onderbroken. Hierdoor kan de computer onbruikbaar worden.

Verbinding maken met internet (optioneel)

 **OPMERKING:** Internetaanbieders en hun aanbod verschillen per land.

Wanneer u verbinding wilt maken met internet, hebt u een modem- of netwerkverbinding nodig en een internetaanbieder (ISP).

Een bedrade internetverbinding instellen

Als u een inbelverbinding gebruikt, moet u een telefoonlijn verbinden met de externe USB-modem (optioneel) en met de telefoonwandaansluiting voordat u de internetverbinding tot stand brengt. Als u een DSL- of kabel-/satellietmodemverbinding gebruikt, neemt u contact op met uw internetaanbieder of mobiele telefoondienst voor installatie-instructies.

Een draadloze verbinding instellen

Voordat u de draadloze internetverbinding kunt gebruiken, moet u verbinding maken met de draadloze router. U stelt als volgt de verbinding met een draadloze router in:

1. Controleer of Draadloos is ingeschakeld op de computer (zie “Draadloos in- of uitschakelen (optioneel)” op pagina 9).
2. Bewaar en sluit alle geopende bestanden, en sluit alle actieve programma's af.
3. Klik op de knop Start en klik op **Verbinding maken**.
4. Volg de instructies op het scherm om de installatie te voltooien.

Een internetverbinding instellen

U stelt als volgt een internetverbinding in met een bijgeleverde snelkoppeling van de internetaanbieder:

1. Bewaar en sluit alle geopende bestanden, en sluit alle actieve programma's af.

2. Dubbelklik op het internetaanbieder-pictogram op het bureaublad van Microsoft Windows.
3. Volg de instructies op het scherm om de installatie te voltooien.

Voer de stappen in de volgende sectie uit als u geen pictogram van de internetaanbieder op het bureaublad hebt staan of als u een andere aanbieder wilt.

 **OPMERKING:** Als u nu geen verbinding kunt krijgen, maar dit eerder wel is gelukt, is de aanbieder mogelijk tijdelijk uit de lucht. Neem contact op met de internetaanbieder om de servicestatus te controleren of probeer het later opnieuw.

 **OPMERKING:** Zorg dat u de gegevens over uw aanbieder bij de hand hebt. Als u geen internetaanbieder hebt, kan de wizard **Verbinding met het Internet maken** u helpen deze te verkrijgen.

System Windows Vista®

1. Bewaar en sluit alle geopende bestanden, en sluit alle actieve programma's af.
2. Klik op **Start**  → **Configuratiescherm**.
3. Klik onder **Netwerk en internet** op **Verbinding met het Internet maken**.
Het venster **Verbinding met het Internet maken** verschijnt.
4. Klik op **Breedband (PPPoE)** of **Inbellen**, afhankelijk van de manier waarop u verbinding wilt maken:
 - a. Kies voor **Breedband** als u een DSL-, satellietmodem, kabel-tv-modem of draadloze Bluetooth®-verbinding wilt gebruiken.
 - b. Kies **Inbelverbinding** als u een optionele USB-inbelmodem of ISDN wilt gebruiken.

 **OPMERKING:** Als u niet weet welk verbindingstype u moet selecteren, klikt u op **Help me kiezen** of neemt u contact op met de aanbieder.

5. Volg de instructies op het scherm en gebruik de installatie-informatie van de internetaanbieder om de installatie te voltooien.

Windows XP

1. Bewaar en sluit alle geopende bestanden, en sluit alle actieve programma's af.
2. Klik op **Start** → **Configuratiescherm**.
3. Selecteer onder **Netwerk- en Internet-verbindingen** de optie **Een Internet-verbinding instellen of wijzigen**.
Het venster **Eigenschappen voor Internet** verschijnt.
4. Klik op **Instellen**.
De **Wizard Nieuwe verbinding** verschijnt.
5. Klik op **Verbinding** met het Internet maken.
6. Selecteer de juiste optie in het volgende venster:
 - Als u nog geen internetaanbieder hebt en er één wilt selecteren, klikt u op **Ik wil zelf een Internet-provider in een lijst selecteren**.

- Als u al installatie-informatie van uw internetaanbieder hebt gekregen, maar nog geen installatie-cd, klikt u op **Ik wil handmatig een verbinding instellen**.
- Hebt u wel een cd, dan klikt u op **Ik heb een cd-rom met software van een Internet-provider**.

7. Klik op **Volgende**.

Als u Ik wil handmatig een verbinding instellen hebt geselecteerd, gaat u door naar stap 6. Anders volgt u de instructies op het scherm om de installatie te voltooien.

 **OPMERKING:** Als u niet weet welk verbindingstype u moet selecteren, neemt u contact op met de aanbieder.

8. Selecteer de juiste optie onder **Op welke manier wilt u contact met het Internet maken?** en klik op **Volgende**.

9. Gebruik de installatie-informatie van de internetaanbieder om de installatie te voltooien.

De TV-tuner instellen (beschikbaarheid verschilt per regio)

U kunt de tv-tuner instellen via PowerCinema.

U stelt de tv-tuner als volgt voor het eerst in:

1. Klik op het PowerCinema-pictogram via **Starten**→ **Alle programma's**.
2. Ga naar **Hoofdmenu**→ **Entertainment**→ **Live TV** en volg de instructies op het scherm.

U stelt de tv-tuner-instellingen als volgt opnieuw in:





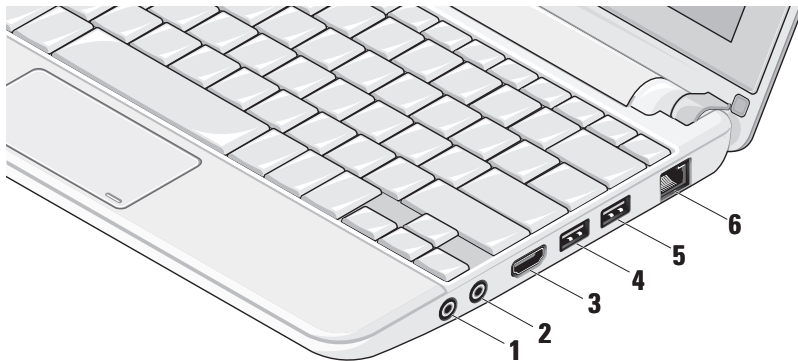

1. Klik op het PowerCinema-pictogram via **Starten**→ **Alle programma's**.
2. Ga naar **Hoofdmenu**→ **Entertainment**→ **Live TV**.
3. Klik op **Geavanceerd** in het regelmenu.
4. Selecteer **Instellingen**.
5. Klik op **Installatiewizard uitvoeren** en volg de instructies op het scherm.

Uw Inspiron™-laptop gebruiken

Uw Inspiron Mini 10 heeft indicatoren en knoppen die informatie geven en waarmee u algemene taken kunt uitvoeren. Via de connectoren op uw computer kunt u extra apparaten aansluiten.

Funcities aan de rechterkant



-  **Audio-uitgang/ Hoofdtelefoonconnector** – Hier sluit u een hoofdtelefoon aan of stuurt u geluid naar een ingeschakelde luidspreker of geluidssysteem.
-  **Audio-ingang/Microfoonconnector** – Sluit een microfoon of invoersignaal aan voor gebruik met audioprogramma's.
-  **HDMI-connector** – Sluit aan op een TV voor zowel 5.1-audio- als videosignalen.
 **OPMERKING:** Wanneer u deze gebruikt met een monitor, wordt alleen het videosaal gelezen.
-  **USB 2.0-connector** – Hier sluit u een USB-apparaat aan, zoals een muis, toetsenbord, printer, externe schijf of MP3-speler.
-  **Voedings-USB-connector** – Voor het aansluiten van USB-apparaten die meer stroom vereisen. Deze poort ondersteunt maximaal 2 A laadstroom.
-  **Netwerkconnector** – Hiermee sluit u de computer aan op een netwerk of breedbandapparaat als u een bedraad netwerk gebruikt.

Funcities aan de linkerkant

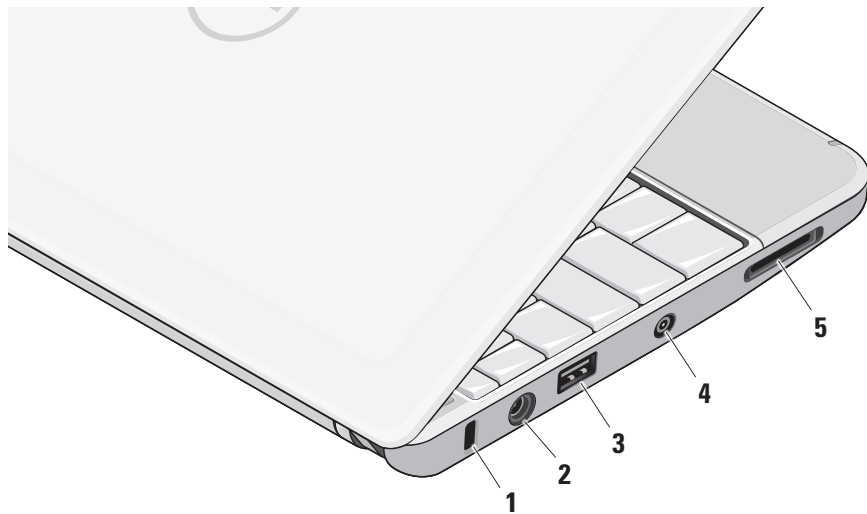

- 1 Sleuf voor beveiligingskabel** – Hiermee bevestigt u een in de handel verkrijgbare antidiefstalvoorziening aan de computer.

 **OPMERKING:** Voordat u een antidiefstalvoorziening koopt, moet u ervoor zorgen dat deze past op de beveiligingskabelsleuf van de computer.

- 2**  **Netadapterconnector** – Wordt aangesloten op de netadapter waarmee de computer van stroom wordt voorzien en de batterij wordt geladen.

- 3**  **USB 2.0-connector** – Hier sluit u een USB-apparaat aan, zoals een muis, toetsenbord, printer, externe schijf of MP3-speler.

- 4 Antenne in connector (op ondersteunde modellen)** – Hier sluit u een externe antenne aan via een MCX-connector om programma's weer te geven met de tv-tunerkaart (optioneel). Zie "De TV-tuner instellen (beschikbaarheid verschilt per regio)" op pagina 13 voor meer informatie over het instellen van de tv-tunerkaart.

- 5**  **3-in-1 mediakaartlezer** – Biedt een snelle en eenvoudige manier om digitale foto's, muziek, video's en documenten op de volgende digitale geheugenkaarten weer te geven en te delen:

- Secure Digital (SD)-geheugenkaart
- Secure Digital High Capacity-kaart (SDHC)
- MultiMediaCard (MMC)
- Memory Stick
- Memory Stick PRO

Funcities onderste deel van de computer en toetsenbord

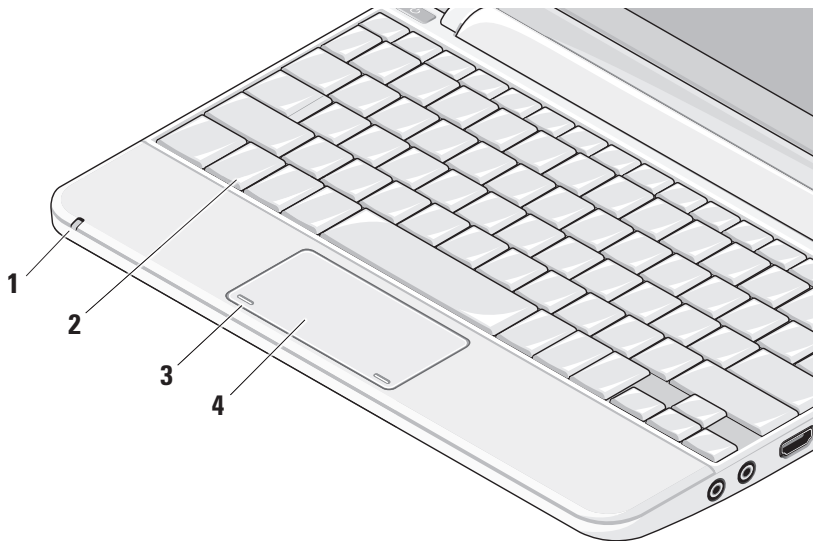

1 Aan/uit-/Batterijstatuslampje – Zal gaan branden of knipperen om de batterijstatus aan te geven. Het lampje geeft de volgende statussen aan tijdens het laden of gebruiken van de computer met:

een netadapter

- Ononderbroken wit: De computer is ingeschakeld en de batterij wordt opgeladen.
- Knipperend wit: De computer bevindt zich in de standby-modus.
- Uit: De computer is uitgeschakeld en de batterij wordt voldoende opgeladen.

een batterij

- Ononderbroken wit: De computer is ingeschakeld.
- Knipperend wit: De computer bevindt zich in de standby-modus.

- Knipperend oranje: De batterij is zo goed als leeg. Sluit de netadapter aan om de batterij op te laden.
- Uit: De computer is uitgeschakeld.

- 2 Toetsenbord** – De instellingen voor dit toetsenbord kunnen worden gepersonaliseerd via de systeeminstellingen.
- 3 Touchpadknoppen** – Bieden dezelfde functies als de rechter- en linkermuisknop.
- 4 Touchpad** – Biedt dezelfde functionaliteit als die van een muis. Deze ondersteunt de functies **Schuiven, Snelle penbewegingen, In-/uitzoomen, Draaien** en **Bureaublad**. Ga voor meer informatie naar “Touchpad-penbewegingen” op pagina 20.

Touchpad-penbewegingen

Schuiven

Hiermee kunt u door de inhoud schuiven. De schuiffunctie omvat het volgende:

Pannen – Hiermee kunt u de focus op het geselecteerde object verplaatsen wanneer niet het hele object zichtbaar is.

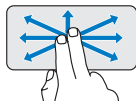

Beweeg twee vingers in de gewenste richting om het geselecteerde object te pannen.

Automatisch verticaal schuiven – Hiermee kunt u omhoog of omlaag in het actieve venster schuiven.

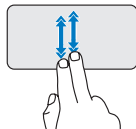

Beweeg twee vingers snel omhoog of omlaag om automatisch verticaal schuiven te activeren.

Tik op het touchpad om automatisch schuiven te stoppen.

Automatisch horizontaal schuiven – Hiermee kunt u naar links of naar rechts schuiven in het actieve venster.

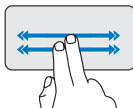

Beweeg twee vingers snel naar links of naar rechts om automatisch horizontaal schuiven te activeren.

Tik op het touchpad om automatisch schuiven te stoppen.

Omslaan

Hiermee kunt u inhoud vooruit of achteruit omslaan op basis van de richting van de omslag.

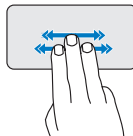

Beweeg drie vingers snel in de gewenste richting om de inhoud in het actieve venster om te slaan.

In- en uitzoomen

Hiermee kunt u de scherminhoud groter of kleiner weergeven. De zoomfunctie omvat het volgende:

Samenknijpen – Hiermee kunt u in- of uitzoomen door twee vingers naar elkaar toe of van elkaar af te bewegen op het touchpad.

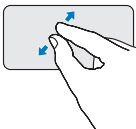

U zoomt als volgt in: Beweeg twee vingers van elkaar af om de weergave van het actieve venster te vergroten.

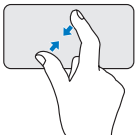

U zoomt als volgt uit: Beweeg twee vingers naar elkaar toe om de weergave van het actieve venster te verkleinen.

Draaien

Hiermee kunt u de actieve inhoud op het scherm draaien. De draaifunctie omvat het volgende:

Spiraal – Hiermee kunt u de inhoud met stappen van 90 graden verdraaien met twee vingers, waarbij één vinger is verankerd en de andere draait.

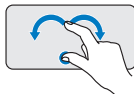

Houd de duim op zijn plaats en beweeg de wijsvinger in een boog naar rechts of naar links om het geselecteerde item 90 graden naar rechts of naar links te draaien.

Bureaublad

Hiermee kunt u alle geopende vensters minimaliseren, zodat het bureaublad zichtbaar wordt.



Plaats uw hand op het touchpad in een willekeurige richting en houd deze even op zijn plaats.

De touchpadgevoeligheid instellen

Met de functie PalmTracking kunt u de touchpadgevoeligheid instellen en voorkomt u ongewenste cursorbewegingen tijdens het typen.

U stelt de touchpadgevoeligheid als volgt in:

1. Klik op **Start**  → **Configuratiescherm** → **Muis** en selecteer het tabblad **Elantech**.
2. Klik op **Opties...** en schuif omlaag in het venster **Elan Smart-Pad** dat verschijnt en selecteer **PalmTracking**.
3. Sleep met de schuifregelaar **PalmTracking-gevoeligheid** om de touchpadgevoeligheid te verhogen of te verlagen.

Beeldschermfuncties

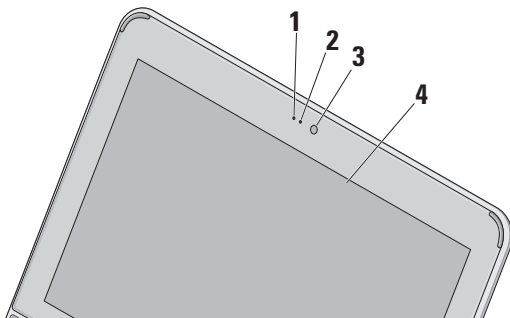

- 1 Microfoon** – Voor kwaliteitsgeluid bij audiogesprekken en stemopnames.
- 2 Camera-activiteitslampje** – Dit geeft aan of de camera is in- of uitgeschakeld.
- 3 Camera** – Ingebouwde camera voor het vastleggen van video, vergaderingen en chatten.
- 4 Beeldscherm** – Welk beeldscherm u hebt, hangt af van de keuzes die u hebt gemaakt bij de aanschaf van uw computer. Zie de *Technologiehandleiding van Dell* voor meer informatie over beeldschermen.

De batterij verwijderen en vervangen

! **LET OP:** Het gebruik van een incompatibele batterij kan de kans op brand of een explosie vergroten. Gebruik voor deze computer alleen een batterij die gekocht is bij Dell. Gebruik geen batterijen van andere computers.

! **LET OP:** Voordat u de batterij verwijdert, moet u de computer uitschakelen en externe kabels loskoppelen (inclusief de netadapter).

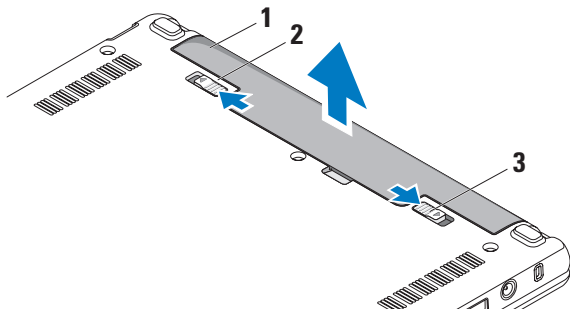

- 1 batterij
- 2 ontgrendelingsschuifje batterijcompartiment
- 3 vergrendelingsschuifje batterijcompartiment

U verwijdert de batterij als volgt:

1. Schakel de computer uit en draai deze om.
2. Schuif met het ontgrendelingsschuijfe van het batterijcompartiment totdat het op zijn plaats klikt.
3. Zet het batterijontgrendelingsschuijfe in de ontgrendelingsstand.
4. Haal de batterij uit het compartiment.

U plaatst de batterij terug door deze in het compartiment te plaatsen en op zijn plaats te klikken. Zet het batterijvergrendelingsschuijfe in de vergrendelingsstand.

Softwarefuncties

 **OPMERKING:** Zie de *Technologiehandleiding van Dell* op de vaste schijf of op de Dell Support-website op support.dell.com voor meer informatie over de functies die in dit hoofdstuk worden beschreven.

Productiviteit en communicatie

Met de computer kunt u afhankelijk van de op uw computer geïnstalleerde toepassingen presentaties, brochures, ansichtkaarten, folders en spreadsheets maken. Ga via uw kooporder na welke software op de computer is geïnstalleerd.

Nadat u verbinding hebt gemaakt met internet, kunt u websites openen, een e-mailaccount instellen, bestanden uploaden en downloaden, enzovoort.

Entertainment en multimedia

U kunt de computer gebruiken om video's te bekijken, spelletjes te spelen en naar muziek en internetradiostations te luisteren.

Het bureaublad aanpassen

U kunt het bureaublad aanpassen door onder andere het uiterlijk, de resolutie, de achtergrond en de schermbeveiliging te veranderen.

System Windows Vista

1. Rechtsklik op een leeg gebied van het bureaublad en open het venster Eigenschappen voor beeldscherm.
2. Klik op **Aan persoonlijke voorkeur aanpassen** om het venster **Persoonlijke instellingen voor vormgeving en geluiden** te openen en meer informatie te krijgen over de aanpassingsopties.

Windows XP

1. Rechtsklik op een leeg gebied van het bureaublad en open het venster Eigenschappen voor beeldscherm.
2. Klik op **Eigenschappen** om het venster **Eigenschappen voor beeldscherm** te openen en meer informatie te krijgen over de aanpassingsopties.

De energie-instellingen aanpassen

U kunt de energieopties in het besturingssysteem gebruiken om de energieinstellingen op uw computer te configureren. Windows biedt drie standaardopties:

- **Gebalanceerd** — Deze energieoptie biedt volledige functionaliteit wanneer u dit nodig hebt en bespaart stroom tijdens periodes van inactiviteit.
- **Energiebesparing** — Deze energieoptie verlaagt het energiegebruik van uw computer door de systeemprestaties te reduceren om de levensduur van de computer te maximaliseren en door de hoeveelheid energie te verminderen die door de computer tijdens zijn levensduur wordt gebruikt.
- **Hoge prestaties** — Deze energieoptie zorgt voor de beste systeemprestaties door de processorsnelheid aan te passen aan de activiteit en door de systeemprestaties te maximaliseren.

Reservekopieën maken van gegevens

Het is raadzaam om regelmatig reservekopiebestanden te maken van bestanden en mappen op uw computer. U maakt als volgt back-ups van bestanden:

System Windows Vista

1. Klik op **Start**  → **Configuratiescherm** → **Systeem en onderhoud** → **Introductiecentrum** → **Bestanden en instellingen overzetten**.
2. Klik op **Back-up van bestanden maken** of **Back-up maken**.
3. Klik op **Doorgaan in het venster Gebruikersaccountbeheer** en volg de instructies in de wizard **Back-up van bestanden maken**.

Windows XP

1. Klik op **Start** → **Alle programma's** → **Bureau-accessoires** → **Systeemwerkset** → **Back-up**.
2. Volg de instructies van de wizard **Back-up**.

Problemen oplossen



LET OP: De computerkap mag alleen worden verwijderd door opgeleid servicepersoneel. Zie de *Onderhoudshandleiding* op de Dell Support-website op support.dell.com voor meer service.

Netwerkproblemen

Draadloze verbindingen

Als de draadloze netwerkverbinding wordt verbroken

De draadloze router is off line of de optie voor draadloos is uitgeschakeld op de computer.

- Ga na of de draadloze router is ingeschakeld en aangesloten op uw gegevensbron (kabelmodem of netwerkhub).
- Obstakels blokkeren of verstoren mogelijk uw draadloze verbinding. Probeer de computer dichterbij de draadloze router te plaatsen.

- Breng de verbinding met de draadloze router opnieuw tot stand:
 - a. Controleer of Draadloos is ingeschakeld op de computer (zie “Draadloos in- of uitschakelen (optioneel)” op pagina 9).
 - b. Bewaar en sluit alle geopende bestanden, en sluit alle actieve programma's af.
 - c. Klik op de knop Start en klik op **Verbinding maken**.
 - d. Volg de instructies op het scherm om de installatie te voltooien.

Bedrade verbindingen

Als de netwerkverbinding is verbroken — De kabel zit los of is beschadigd.

- Ga na of de kabel is aangesloten en niet is beschadigd.

Met de indicator van integriteit van verbinding op de geïntegreerde netwerkconnector kunt u nagaan of de verbinding werkt. Het lampje geeft bovendien informatie over de status:

- Groen — Er is een goede verbinding tussen een 10-Mbps netwerk en de computer.
- Oranje — Er is een goede verbinding tussen een 100-Mbps netwerk en de computer.
- Uit — De computer detecteert geen fysieke verbinding met het netwerk.

 **OPMERKING:** De indicator van integriteit van verbinding op de netwerkconnector geldt alleen voor de bedrade kabelverbinding. Het verbindingsintegriteitslampje geeft niet de status weer van draadloze verbindingen.

Voedingsproblemen

Als het aan/uit-lampje uit is — De computer is uitgeschakeld of deze krijgt geen stroom.

- Als de computer is aangesloten op een contactdoos, moet u nagaan of de contactdoos is aangesloten op een stopcontact en of de contactdoos is ingeschakeld. Gebruik geen stroomonderbrekers, stekkerdozen en verlengkabels, zodat u kunt controleren of de computer correct wordt ingeschakeld.
- Controleer of er stroom uit het stopcontact komt, door er een ander apparaat, zoals een lamp, op aan te sluiten.
- Controleer de aansluitingen van de netadapterkabel. Als er een lampje op de netadapter zit, moet u controleren of dat brandt.

Als het aan/uit-lampje ononderbroken wit is en de computer niet reageert — Het beeldscherm reageert mogelijk niet. Druk op de aan/uit-knop totdat de computer wordt uitgeschakeld. Schakel deze weer opnieuw in.

Problemen oplossen

Als het aan/uit-lampje wit knippert — De computer staat in de standby-modus. Druk op een toets op het toetsenbord, beweeg de muisaanwijzer met het touchpad of een aangesloten muis, of druk op de aan/uit-knop om de normale werking te hervatten.

Als het aan/uit-lampje oranje knippert — Een apparaat werkt mogelijk niet of de batterij is bijna leeg.

- Als de computer elektrische stroom ontvangt, werkt een apparaat mogelijk niet goed of is dit onjuist geïnstalleerd.
- Als de batterij bijna leeg is, sluit u de computer aan op de netadapter.

Als er storing optreedt die ontvangst door de computer belemmert — Een ongewenst signaal zorgt voor storing door het onderbreken of blokkeren van andere signalen. Enkele mogelijke oorzaken van interferentie zijn:

- Stroom-, toetsenbord- en muisverlengkabels.
- Te veel apparaten aangesloten op een contactdoos.

- Meerdere contactdozen aangesloten op hetzelfde stopcontact.

Problemen met het geheugen

Als er een bericht verschijnt dat aangeeft dat er onvoldoende geheugen is —

- Bewaar en sluit alle geopende bestanden of programma's die u niet gebruikt om erachter te komen of daarmee het probleem is opgelost.
- Raadpleeg de documentatie bij de software voor de minimale geheugeneisen. Installeer indien nodig extra geheugen (zie de *Onderhoudshandleiding* op de Dell Support-website op support.dell.com).

Als er andere problemen met het geheugen zijn —

- Ga na of de geheugenmodule compatibel is met de computer. De computer ondersteunt DDR2-geheugen. Zie “Specificaties” op pagina 57 voor meer informatie over het type geheugen dat door de computer wordt ondersteund.
- Plaats de geheugenmodules opnieuw (zie de *Onderhoudshandleiding* op de Dell Support-website op support.dell.com).
- Voer Dell Diagnostics (Dell-diagnostiek) uit (zie “Dell Diagnostics (Dell-diagnostiek)” op pagina 35).

Vastlopen en softwareproblemen

Als de computer niet wordt opgestart —

Controleer of de voedingskabel goed is aangesloten op de computer en het stopcontact.

Als een programma niet meer reageert —

Beëindig het programma:

1. Druk de knoppen <Ctrl><Shift><Esc> tegelijk in.
2. Klik op **Toepassingen**.
3. Klik op het programma dat niet meer reageert.
4. Klik op **Taak beëindigen**.

Als een programma blijft crashen —

Raadpleeg de softwaredocumentatie. Indien nodig maakt u de installatie van het programma ongedaan en installeer u het opnieuw.

 **OPMERKING:** Bij software worden normaliter installatie-instructies geleverd in de vorm van een installatiehandleiding of op een medium (cd of dvd).

 **OPMERKING:** Uw computer heeft mogelijk geen optisch station. Gebruik een extern optisch station of een ander extern opslagapparaat voor procedures waarbij gebruik moet worden gemaakt van media.

Als de computer niet meer reageert of als er een blauw scherm verschijnt —

 **WAARSCHUWINGEN: U loopt het risico gegevens te verliezen als u het besturingssysteem niet afsluit.**

Als u geen reactie krijgt door op een toets op het toetsenbord te drukken of de muis te bewegen, moet u de aan/uit-knop minstens 8-10 seconden ingedrukt houden totdat de computer uitgaat. Start de computer vervolgens opnieuw op.

Er is een programma dat is ontwikkeld voor een eerdere versie van het Microsoft® Windows®-besturingssysteem —

Voer de wizard Programmacompatibiliteit uit. De wizard Programmacompatibiliteit configureert een programma op zodanige wijze dat het in een omgeving wordt uitgevoerd die lijkt op andere dan Windows Vista-besturingssysteemomgevingen.

Windows Vista

1. Klik op **Start**  → **Configuratieschermbord** → **Programma's** → **Een ouder programma met deze versie van Windows gebruiken**. Klik in het introductieschermbord op **Volgende**.
2. Volg de instructies op het scherm.

Windows XP

1. Klik op **Start** → **Alle programma's** → **Bureau-accessoires** → **Wizard Programmacompatibiliteit**.
2. Klik in het introductieschermbord op **Volgende**.
3. Volg de instructies op het scherm.

Als u andere softwareproblemen hebt —

- Maak direct een reservekopie van uw bestanden.
- Gebruik een virusscanner om de vaste schijf of cd's te scannen.
- Bewaar en sluit alle geopende bestanden of programma's en sluit de computer af via het menu **Start**.

- Raadpleeg de softwaredocumentatie of neem contact op met de softwarefabrikant voor informatie over probleemoplossing:
 - Ga na of het programma compatibel is met het besturingssysteem dat op de computer is geïnstalleerd.
 - Controleer of de computer voldoet aan de minimale hardwarevereisten voor de software. Raadpleeg de softwaredocumentatie voor informatie.
 - Controleer of het programma op de juiste wijze is geïnstalleerd en geconfigureerd.
 - Controleer of de stuurprogramma's voor het apparaat niet met het programma conflicteren.
 - Indien noodzakelijk verwijdert u het Dell Support Center en installeert u het opnieuw.
 - Schrijf eventuele foutmeldingen die worden weergegeven op, wanneer u voor het oplossen van de problemen contact opneemt met Dell.

Ondersteuningsfuncties gebruiken

 **OPMERKING:** De instructies in deze sectie zijn voor computers met Windows Vista.

Dell Support Center

Het **Dell Support Center** helpt u bij het vinden van de service-, ondersteunings- en systeemspecifieke informatie die u nodig hebt. Klik op de tab **Services** op **support.dell.com** voor meer informatie over **Dell Support Center** en de beschikbare ondersteuningsfuncties.

Klik op het pictogram  op de taakbalk om het programma uit te voeren. De startpagina bevat koppelingen naar de volgende functies:

- Zelfhulp (Probleemoplossing, Beveiliging, Systeemprestatie, Netwerk/internet, Back-up/recovery en Windows-besturingssysteem)
- Waarschuwingen (waarschuwingen voor technische ondersteuning die relevant zijn voor uw computer)

- Ondersteuning door Dell (Technische ondersteuning met DellConnect™, Klantenservice, Training en zelfstudie, Hoe-u-Help met Dell on Call en Online scan met PC CheckUp)
- Over uw computer (Systeemdokumentatie, Garantieinformatie, Systeeminformatie, Upgrades & accessoires)

Boven aan de startpagina van **Dell Support Center** vindt u het modelnummer van uw systeem samen met de code van het serviceplaatje en de code voor express-service.

Zie voor meer informatie over het **Dell Support Center** de *Technologiehandleiding van Dell* op de vaste schijf of op de Dell Support-website op **support.dell.com**.

Systeemberichten

Als uw computer een probleem heeft of als er een fout optreedt, kan er een systeembericht verschijnen dat u helpt de oorzaak en de te nemen stappen te identificeren om het probleem op te lossen.

 **OPMERKING:** Als het door u ontvangen bericht niet in de onderstaande voorbeelden wordt vermeld, raadpleegt u de documentatie bij het besturingssysteem of het programma dat werd uitgevoerd toen het bericht verscheen. Zie ook de *Technologiehandleiding van Dell* op uw vaste schijf of op de Dell Support-website op support.dell.com.

Alert! Previous attempts at booting this system have failed at checkpoint [nnnn]. For help in resolving this problem, please note this checkpoint and contact Dell Technical Support (Waarschuwing! Eerdere pogingen om dit systeem op te starten zijn mislukt bij controlepunt [nnnn]. Noteer dit controlepunt en neem contact op met de technische ondersteuning van Dell

om dit probleem op te lossen) — De computer heeft tevergeefs drie opeenvolgende pogingen gedaan om de opstartroutine te voltooien voor dezelfde fout. Zie “Contact opnemen met Dell” op pagina 53 voor hulp.

CMOS checksum error (Fout in CMOS-controlesom) — Mogelijke systeemkaartfout of de RTC-batterij is bijna leeg. Plaats de batterij terug. U kunt anders ook de *Technologiehandleiding van Dell* op de vaste schijf of op de Dell Support-website raadplegen op support.dell.com of “Contact opnemen met Dell” op pagina 53 doornemen voor hulp.

Hard-disk (HDD) drive failure (Storing in vaste-schijfstation) — Er is mogelijk een fout opgetreden met de vaste schijf tijdens POST (zie “Contact opnemen met Dell” op pagina 53 voor hulp).

Hard-disk (HDD) drive read failure (Fout bij lezen van vaste-schijfstation) — Er is mogelijk een fout opgetreden met de vaste schijf tijdens de HDD-opstarttest (zie “Contact opnemen met Dell” op pagina 53 voor hulp).

Keyboard failure (Toetsenbord werkt niet) —

Toetsenbord is defect of de kabel is los.

No boot device available (Geen opstartbron beschikbaar) — De vaste schijf bevat geen opstartbare partitie, de connector van de vaste schijf zit los of er is geen opstartbaar apparaat aanwezig.

- Is de vaste schijf uw opstartbron, dan controleert u of de connector is aangesloten en of het station juist is geïnstalleerd en als opstartbron is gepartitioneerd.
- Open System Setup en ga na of de opstartsequentie-informatie correct is (zie de *Technologiehandleiding van Dell* op de vaste schijf of op de Dell Support-website op support.dell.com).

No timer tick interrupt (Geen timertikonderbreking) — Mogelijk werkt een chip op de systeemkaart niet goed of is er een systeemkaartfout opgetreden (zie “Contact opnemen met Dell” op pagina 53 voor hulp).

USB over current error (Fout bij USB-

overstroom) — Koppel het USB-apparaat los. Het USB-apparaat heeft meer stroom nodig om goed te kunnen functioneren. Gebruik een externe stroombron om het USB-apparaat aan te sluiten. Als het apparaat over twee USB-kabels beschikt, moet u ze beide aansluiten.

NOTICE - Hard Drive SELF MONITORING SYSTEM has reported that a parameter has exceeded its normal operating range. Dell recommends that you back up your data regularly. A parameter out of range may or may not indicate a potential hard drive problem (Het ZELFCONTROLEREND SYSTEEM van de vaste schijf heeft aangegeven dat een van de parameters het normale gebruiksbereik heeft overschreden. Dell raadt aan om regelmatig een reservekopie te maken van uw gegevens. Een parameter die buiten het bereik valt, kan wijzen op een probleem met de vaste schijf) — S.M.A.R.T-fout, mogelijke HDD-fout. Deze functie kan worden in- of uitgeschakeld bij de BIOS-installatie (zie “Contact opnemen met Dell” op pagina 53 voor hulp).

Hardwareprobleemoplosser

Als een apparaat niet wordt ontdekt tijdens het installeren van het besturingssysteem of wel wordt ontdekt maar verkeerd is geconfigureerd, kunt u de **Probleemoplosser voor hardware** gebruiken om de incompatibiliteit op te lossen.



De Probleemoplosser voor hardware starten:

1. Klik op de knop Start en klik op **Help en ondersteuning**.
2. Typ `probleemoplosser voor hardware` in het zoekveld en druk op <Enter> om de zoekactie te starten.
3. Selecteer in de zoekresultaten de optie die het probleem het beste omschrijft en volg de overige stappen voor probleemoplossing.

Dell Diagnostics (Dell-diagnostiek)

Als er zich een probleem voordoet met uw computer, moet u eerst de controles beschreven in “Vastlopen en softwareproblemen” op pagina 31 doen en Dell Diagnostics (Dell-diagnostiek) uitvoeren voordat u contact opneemt met Dell (zie “Contact opnemen met Dell” op pagina 53) voor technische ondersteuning.

Het verdient aanbeveling deze procedures af te drukken voordat u begint.

-  **OPMERKING:** Dell Diagnostics (Dell-diagnostiek) werkt alleen op Dell-computers.
-  **OPMERKING:** Het medium *Drivers and Utilities* is optioneel en is mogelijk niet met uw computer meegeleverd.

Om de configuratiegegevens van de computer door te nemen en ervoor te zorgen dat het apparaat dat u wilt testen, in het programma wordt weergegeven en actief is. Zie de sectie System Setup in de *Technologiehandleiding van Dell*.

Ondersteuningsfuncties gebruiken

Start Dell Diagnostics (Dell-diagnostiek) vanaf uw vaste schijf of vanaf de optionele *Drivers and Utilities* media.

Dell Diagnostics (Dell-diagnostiek) starten vanaf de vaste schijf

Dell Diagnostics (Dell-diagnostiek) bevindt zich op een verborgen partitie op de vaste schijf.

 **OPMERKING:** Als uw computer geen beeld op het scherm kan weergeven, raadpleegt u “Contact opnemen met Dell” op pagina 53.

1. Zorg dat de computer is aangesloten op een stopcontact en goed werkt.
2. Zet de computer aan of start deze opnieuw op.
3. Wanneer het DELL™-logo verschijnt, drukt u direct op <F12>. Selecteer **Diagnostiek** in het opstartmenu en druk op <Enter>.

 **OPMERKING:** Als u te lang wacht en het logo van het besturingssysteem wordt weergegeven, moet u blijven wachten tot het bureaublad van Microsoft® Windows® wordt weergegeven. Daarna sluit u de computer af en probeert u het opnieuw.

 **OPMERKING:** Als een bericht wordt weergegeven dat er geen partitie met een diagnostisch hulpprogramma is gevonden, voert u Dell Diagnostics (Dell-diagnoseprogramma) uit vanaf het medium *Drivers and Utilities* (stuur- en hulpprogramma's).

4. Druk op een toets om Dell Diagnostics (Dell-diagnostiek) te starten vanaf de partitie met het diagnostische hulpprogramma op de vaste schijf.

Dell Diagnostics (Dell-diagnostiek) starten vanaf de Drivers and Utilities media

 **OPMERKING:** Uw computer heeft mogelijk geen optisch station. Gebruik een extern optisch station of een ander extern opslagapparaat voor procedures waarbij gebruik moet worden gemaakt van media.

1. Plaats de *Drivers and Utilities* media.
2. Zet de computer uit en start deze opnieuw op. Wanneer het DELL-logo verschijnt, drukt u direct op <F2>.

 **OPMERKING:** Als u te lang wacht en het logo van het besturingssysteem wordt weergegeven, moet u blijven wachten tot het bureaublad van Microsoft® Windows® wordt weergegeven. Daarna sluit u de computer af en probeert u het opnieuw.

-  **OPMERKING:** Met de volgende stappen wordt de opstartvolgorde eenmalig gewijzigd. De volgende keer zal de computer opstarten volgens de volgorde van apparaten die in het System Setup-programma is aangegeven.
3. Wanneer de lijst met opstartbronnen verschijnt, markeert u **CD/DVD/CD-RW** en drukt u op <Enter>.
 4. Selecteer de optie **Opstarten vanaf CD-ROM** in het menu dat verschijnt en druk op <Enter>.
 5. Typ 1 om te beginnen met het CD-menu en druk op <Enter> om verder te gaan.
 6. Selecteer **32-bit Dell-diagnostiek uitvoeren** in de genummerde lijst. Als de lijst meerdere versies bevat, moet u de juiste versie voor uw computer selecteren.
 7. Als het **Hoofdmenu** van Dell Diagnostics (Dell-diagnostiek) verschijnt, selecteert u de test die u wilt uitvoeren.

Het besturingssysteem herstellen

U kunt uw besturingssysteem op de volgende manieren herstellen:

- Systeemherstel brengt uw computer terug naar een oudere toestand zonder verlies van persoonlijke gegevensbestanden. Gebruik Systeemherstel als de eerste oplossing voor het herstellen van uw besturingssysteem en het behouden van gegevensbestanden.
- Dell Factory Image Restore zet uw vaste schijf terug naar de toestand waarin deze verkeerde toen u de computer kocht. Met deze procedure worden alle gegevens op de vaste schijf verwijderd, evenals alle programma's die werden geïnstalleerd nadat u de computer ontving. Gebruik Dell Factory Image Restore alleen als met Systeemherstel het probleem met uw besturingssysteem niet werd opgelost.
- Als u de cd Operating System met de computer meegeleverd hebt gekregen, kunt u deze gebruiken om het besturingssysteem

te herstellen. Als u de cd Operating System gebruikt, worden echter wel alle gegevens op de vaste schijf gewist. Gebruik de CD alleen als met Systeemherstel het probleem met uw besturingssysteem niet werd opgelost.

Systeemherstel

De Windows-besturingssystemen bieden Systeemherstel, waarmee u de computer kunt terugzetten naar een oudere toestand (zonder dat er gegevensbestanden worden verwijderd) als wijzigingen van de hardware, software of andere systeeminstellingen de computer in een ongewenste toestand hebben gebracht. Alle wijzigingen die Systeemherstel op uw computer maakt, kunnen ongedaan worden gemaakt.

 **WAARSCHUWINGEN: Maak regelmatig een reservekopie van uw gegevensbestanden. Systeemherstel controleert uw gegevensbestanden niet en herstelt ze ook niet.**

 **OPMERKING:** De procedures in dit document zijn geschreven voor de standaardweergave van Windows, dus mogelijk zijn ze niet van toepassing als u de klassieke weergave van Windows op uw Dell™-computer hebt ingesteld.

Systeemherstel starten in Windows Vista

1. Klik op **Start** .
2. Typ in het **Zoekvak** Systeemherstel en druk op <Enter>.

 **OPMERKING:** Het venster **Gebruikersaccountbeheer** kan verschijnen. Als u een beheerder op de computer bent, klikt u op **Doorgaan**; anders neemt u contact op met de beheerder om de gewenste actie door te gaan.

3. Klik op **Volgende** en volg de resterende berichten op het scherm.

Indien Systeemherstel het probleem niet kan oplossen, kunt u het laatste systeemherstel ongedaan maken.

Systeemherstel starten in Windows XP

1. Klik op **Start**→ **Alle programma's**→ **Bureau-accessoires**→ **Systeemwerkset**→ **Systeemherstel**.
2. Klik in het introductiescherm op **Volgende**.
3. Volg de instructies op het scherm.

De laatste systeemherstelbewerking ongedaan maken in Windows Vista

 **OPMERKING:** Voordat u de laatste herstelbewerking ongedaan maakt, moet u alle geopende bestanden opslaan en sluiten en alle geopende programma's afsluiten. Het is pas mogelijk om bestanden of programma's te bewerken, te openen of te verwijderen nadat de herstelbewerking is voltooid.

1. Klik op **Start** .
2. Typ in het **Zoekvak** Systeemherstel en druk op <Enter>.
3. Klik op **Laatste herstelbewerking ongedaan maken** en klik op **Volgende**.

De laatste systeemherstelbewerking ongedaan maken in Windows XP

 **OPMERKING:** Voordat u de laatste herstelbewerking ongedaan maakt, moet u alle geopende bestanden opslaan en sluiten en alle geopende programma's afsluiten. Het is pas mogelijk om bestanden of programma's te bewerken, te openen of te verwijderen nadat de herstelbewerking is voltooid.

1. Klik op **Start** → **Alle programma's** → **Bureau-accessoires** → **Systeemwerkset** → **Systeemherstel**.
2. Klik in het welkomtscherm op **De laatste herstelbewerking ongedaan maken** en klik op **Volgende**.
3. Volg de instructies op het scherm.

Dell™ PC Restore in Windows XP gebruiken

 **WAARSCHUWINGEN:** Met Dell PC Restore worden alle gegevens op de vaste schijf verwijderd, evenals alle toepassingen en stuurprogramma's die werden geïnstalleerd nadat u de computer ontving. Maak indien mogelijk een reservekopie voordat u deze opties gebruikt. Gebruik PC Restore alleen als met Systeemherstel het probleem met uw besturingssysteem niet werd opgelost.

 **OPMERKING:** Dell PC Restore van Symantec en Dell Factory Image Restore zijn mogelijk in bepaalde landen of op bepaalde computers niet beschikbaar.

Gebruik Dell PC Restore alleen als laatste methode om uw besturingssysteem te herstellen. Met deze opties wordt uw vaste schijf teruggezet naar de toestand waarin deze verkeerde toen u de computer kocht. Alle programma's en bestanden die u hebt toegevoegd nadat u de computer

hebt gekocht—inclusief gegevensbestanden—worden definitief van de vaste schijf verwijderd. Gegevensbestanden zijn onder andere documenten, spreadsheets, e-mailberichten, digitale foto's, muziekbestanden, enzovoort. Indien mogelijk maakt u een reservekopie van alle gegevens voordat u PC Restore gebruikt.

U gebruikt PC Restore als volgt:

1. Schakel de computer in.

Tijdens het opstarten verschijnt er een blauwe balk met **www.dell.com** boven aan het scherm.

2. Wanneer de blauwe balk verschijnt, drukt u direct op <Ctrl><F11>. Als u te laat op <Ctrl><F11> drukt, moet u de computer helemaal laten opstarten en hem daarna opnieuw opstarten.

 **WAARSCHUWINGEN: Als u niet verder wilt gaan met PC Restore, klikt u op **Opnieuw opstarten**.**

3. Klik op **Herstellen en vervolgens op **Bevestigen**.**

Na ongeveer 6 à 10 minuten is het herstellen voltooid.

4. Klik op **Voltoeien wanneer u hierom wordt gevraagd om de computer opnieuw op te starten.**

 **OPMERKING:** Sluit de computer niet handmatig af. Klik op **Voltoeien** en laat de computer helemaal opnieuw opstarten.

5. Klik op **Ja wanneer u hierom wordt gevraagd.**

De computer start opnieuw op. Omdat de computer is teruggezet naar de oorspronkelijke status, verschijnen weer dezelfde schermen als toen u de computer voor de eerste keer inschakelde, zoals het scherm met de gebruiksrechtovereenkomst.

6. Klik op **Volgende.**

Het scherm Systeemherstel verschijnt en de computer start opnieuw op.

Wanneer de computer opnieuw is opgestart, klikt u op **OK**.

Dell Factory Image Restore

 **WAARSCHUWINGEN:** Met Dell Factory Image Restore worden alle gegevens op de vaste schijf verwijderd, evenals alle toepassingen en stuurprogramma's die werden geïnstalleerd nadat u de computer ontving. Maak indien mogelijk een reservekopie voordat u deze optie gebruikt. Gebruik Dell Factory Image Restore alleen als met **Systeemherstel** het probleem met uw besturingssysteem niet werd opgelost.

 **OPMERKING:** Dell Factory Image Restore is mogelijk in bepaalde landen of op bepaalde computers niet beschikbaar.

Gebruik Dell Factory Image Restore alleen als laatste methode om uw besturingssysteem te herstellen. Met deze opties wordt uw vaste schijf teruggezet naar de toestand waarin deze verkeerde toen u de computer kocht. Alle programma's en bestanden die u hebt toegevoegd nadat u de computer hebt gekocht—inclusief gegevensbestanden—

worden definitief van de vaste schijf verwijderd. Gegevensbestanden zijn onder andere documenten, spreadsheets, e-mailberichten, digitale foto's, muziekbestanden, enzovoort. Maak indien mogelijk een reservekopie voordat u PC Restore of Factory Image Restore gebruikt.

Dell Factory Image Restore

1. Schakel de computer in. Druk enkele malen op <F8> wanneer het Dell-logo verschijnt om toegang te krijgen tot het venster **Geavanceerde opstartopties** in Vista.
2. Selecteer **Uw computer herstellen**.
3. Het venster **Opties voor systeemherstel** verschijnt.
4. Selecteer een toetsenbordindeling en klik op **Volgende**.
5. Om toegang te krijgen tot de herstelopties moet u zich als lokale gebruiker aanmelden. Typ voor toegang tot de opdrachtprompt `administrator` in het veld **Gebruikersnaam** en klik daarna op **OK**.

6. Klik op **Dell Factory Image Restore**. Het welkomsscherm van **Dell Factory Image Restore** verschijnt.

 **OPMERKING:** Afhankelijk van uw configuratie moet u mogelijk **Dell Factory Tools** selecteren en daarna **Dell Factory Image Restore**.

7. Klik op **Volgende**. Het scherm **Verwijderen gegevens bevestigen** verschijnt.

 **OPMERKING:** Als u niet verder wilt gaan met Factory Image Restore, klikt u op **Annuleren**.

8. Selecteer het selectievakje om te bevestigen dat u wilt verdergaan met het opnieuw formatteren van de vaste schijf en de systeemsoftware wilt herstellen naar de fabriekstoestand, en klik daarna op **Volgende**. Het herstelproces begint. Het kan vijf of meer minuten duren voordat het voltooid is. Er verschijnt een bericht wanneer het besturingssysteem en de in de fabriek geïnstalleerde toepassingen zijn hersteld naar de fabriekstoestand.

9. Klik op **Voltoeien** om de computer opnieuw op te starten.

Besturingssysteem opnieuw installeren

Voordat u begint

Als u van plan bent om het Windows-besturingssysteem opnieuw te installeren om een probleem met een pas geïnstalleerd stuurprogramma te verhelpen, moet u eerst Windows Vorig stuurprogramma gebruiken. Als met Vorig stuurprogramma het probleem niet wordt opgelost, moet u Systeemherstel gebruiken om de computer terug te zetten naar de toestand waarin deze verkeerde voordat u het nieuwe stuurprogramma installeerde. Zie "Systeemherstel" op pagina 40.

 **WAARSCHUWINGEN:** Maak voordat u met de installatie begint back-ups van al uw gegevensbestanden op de primaire vaste schijf. Bij normale configuraties is de primaire vaste schijf de eerste schijf die de computer detecteert.

Het besturingssysteem herstellen

Voor het opnieuw installeren van Windows hebt u het volgende nodig:

- De *Dell Operating System Media*
- De *Drivers and Utilities Media*

 **OPMERKING:** De *Dell Drivers and Utilities*-media bevat stuurprogramma's die werden geïnstalleerd tijdens het assembleren van de computer. Gebruik de *Dell Drivers and Utilities* media om vereiste stuurprogramma's te laden. Afhankelijk van de regio waar u de computer hebt besteld en of u wel of niet om de media hebt gevraagd, zijn de media *Dell Drivers and Utilities* en *Operating System* mogelijk niet met uw computer meegeleverd.

Windows opnieuw installeren

Het installatieproces kan één tot twee uur in beslag nemen. Nadat u het besturingssysteem opnieuw hebt geïnstalleerd, moet u ook de apparaatstuurprogramma's, anti-virusprogramma's en andere software opnieuw installeren.

 **OPMERKING:** Uw computer heeft mogelijk geen optisch station. Gebruik een extern optisch station of een ander extern opslagapparaat voor procedures waarbij gebruik moet worden gemaakt van media.

1. Voordat u begint, moet u alle geopende bestanden opslaan en sluiten, en alle actieve programma's afsluiten.
2. Plaats de schijf *Operating System*.
3. Klik op **Afsluiten** als het bericht **Windows installeren** verschijnt.
4. Start de computer opnieuw op.
5. Wanneer het DELL-logo verschijnt, drukt u direct op <F2>.

 **OPMERKING:** Als u te lang wacht en het logo van het besturingssysteem wordt weergegeven, moet u blijven wachten tot het bureaublad van Microsoft® Windows® wordt weergegeven. Daarna sluit u de computer af en probeert u het opnieuw.

 **OPMERKING:** Met de volgende stappen wordt de opstartvolgorde eenmalig gewijzigd. De volgende keer zal de computer opstarten volgens de volgorde van apparaten die in het System Setup-programma is aangegeven.

6. Wanneer de lijst met opstartbronnen verschijnt, markeert u **CD/DVD/CD-RW-station** en drukt u op <Enter>.

7. Druk op een willekeurige toets om **Opstarten vanaf CD-ROM** te selecteren. Volg de instructies op het scherm om de installatie te voltooien.

Help-informatie

Als er zich een probleem voordoet met uw computer, kunt u de onderstaande stappen volgen om het probleem te achterhalen en op te lossen:

1. Zie “Problemen oplossen” op pagina 28 voor informatie en procedures voor het probleem dat uw computer ondervindt.
2. Zie “Dell Diagnostics (Dell-diagnostiek)” op pagina 35 voor procedures over hoe u Dell Diagnostics (Dell-diagnostiek) moet uitvoeren.
3. Vul de “Diagnostische checklist” in op pagina 52.
4. Maak gebruik van de uitgebreide on line services van Dell Support (**support.dell.com**) voor hulp bij de installatie en het oplossen van problemen. Zie “On line services” op pagina 49 voor een uitgebreidere lijst van Dell Support on line.
5. Als de voorgaande stappen het probleem niet hebben opgelost bekijkt u “Voordat u belt” op pagina 52 en vervolgens “Contact opnemen met Dell” op pagina 53.

 **OPMERKING:** Bel de Dell-ondersteuningsdienst terwijl u zich bij de computer bevindt, zodat de medewerkers u kunnen helpen bij noodzakelijke procedures.

 **OPMERKING:** Het systeem voor de code voor express-service van Dell is mogelijk niet in alle landen beschikbaar.

Voer de code voor express-service in om het gesprek direct naar de juiste medewerker te leiden als het geautomatiseerde telefoonsysteem van Dell hierom vraagt. Als u geen code voor express-service hebt, opent u de map **Dell Accessories**, dubbelklikt u op het pictogram van de **Code voor express-service** en volgt u de aanwijzingen.

 **OPMERKING:** Sommige van de onderstaande diensten zijn niet altijd overal buiten de Verenigde Staten beschikbaar. Bel uw plaatselijke Dell-vertegenwoordiger voor informatie hierover.

Technische ondersteuning en klantenservice

De ondersteuningsdienst van Dell is beschikbaar om uw vragen over de Dell-hardware te beantwoorden. Onze medewerkers gebruiken diagnostische programma's op de computer om snelle, accurate antwoorden te geven.

Zie "Voordat u belt" op pagina 52 om contact op te nemen met Dell's ondersteuningsdienst en bekijk de contactinformatie van uw regio of ga naar **support.dell.com**.

DellConnect™

DellConnect is een eenvoudig online toegangsprogramma waarmee een medewerker van de Dell-ondersteuningsdienst onder uw toezicht toegang kan krijgen tot uw computer via een breedbandverbinding, het probleem kan onderzoeken en op kan lossen. Ga voor meer informatie naar **www.dell.com/DellConnect**.

On line services

Op de volgende websites vindt u meer informatie over de Dell-producten en diensten:

- **www.dell.com**
- **www.dell.com/ap** (alleen Azië en Pacific)
- **www.dell.com/jp** (alleen Japan)
- **www.euro.dell.com** (alleen Europa)
- **www.dell.com/la** (Latijns-Amerikaanse landen en landen in het Caribisch zeegebied)
- **www.dell.ca** (alleen voor Canada)

Dell Support is bereikbaar via de onderstaande websites en e-mailadressen:

Dell Support-websites

- **support.dell.com**
- **support.jp.dell.com** (alleen Japan)
- **support.euro.dell.com** (alleen Europa)

Help-informatie

E-mailadressen van Dell Support

- **mobile_support@us.dell.com**
- **support@us.dell.com**
- **la-techsupport@dell.com** (Latijns-Amerikaanse landen en landen in het Caribisch zeegebied)
- **apsupport@dell.com** (alleen Azië en Pacific)

E-mailadressen Dell-marketing en verkoop

- **apmarketing@dell.com** (alleen Azië en Pacific)
- **sales_canada@dell.com** (alleen Canada)

Anonieme bestandsoverdracht (FTP)

- **ftp.dell.com**

Meldt u aan als gebruiker: `anoniem` en gebruik uw e-mailadres als uw wachtwoord.

Automatische orderstatusservice

Wanneer u de status wilt nagaan van de Dell-producten die u hebt besteld, gaat u naar **support.dell.com**, of belt u de geautomatiseerde bestelservice. Via een bandopname wordt u gevraagd naar de informatie die nodig is om

uw order te vinden en u erover in te lichten. Zie “Contact opnemen met Dell” op pagina 53 voor het telefoonnummer dat u moet bellen in uw regio, als u problemen hebt met uw bestelling.

Als er sprake is van een probleem met uw order, zoals ontbrekende of verkeerde onderdelen, of een onjuiste factuur, kunt u contact opnemen met Dell voor advies. Houd uw factuur of pakbon bij de hand wanneer u belt. Zie “Contact opnemen met Dell” op pagina 53 voor het telefoonnummer dat u moet bellen in uw regio.

Productinformatie

Als u informatie wenst over andere producten die door Dell worden geleverd, of wanneer u iets wilt bestellen, ga dan naar de Dell-website **www.dell.com**. Zie “Contact opnemen met Dell” op pagina 53 voor het telefoonnummer van uw regio of voor het telefoonnummer van de dichtstbijzijnde winkel.

Items retourneren voor reparatie onder garantie of voor geldteruggave

Bereid elke retourzending, ongeacht of het gaat om reparatie of restitutie, als volgt voor:

1. Bel Dell voor een machtigingsnummer voor het retourneren van materiaal en schrijf het zo op de buitenkant van de doos dat het goed zichtbaar is.

 **OPMERKING:** Zie “Contact opnemen met Dell” op pagina 53 voor het verkrijgen van het telefoonnummer dat u moet bellen in uw regio.

2. Voeg een kopie bij van de factuur en een mededeling waarom de retourzending plaatsvindt.
3. Voeg er ook een kopie bij van de diagnostische checklist (zie “Dell Diagnostics (Dell-diagnostiek)” op pagina 35) waarin de testen staan die u hebt uitgevoerd en de

foutmeldingen die door Dell Diagnostics (Dell-diagnostiek) zijn weergegeven (zie “Dell Diagnostics (Dell-diagnostiek)” op pagina 35).

4. Voeg alle onderdelen bij die bij de retour te zenden items horen (zoals voedingskabels, software en handleidingen) als de retourzending moet worden gerestitueerd.
5. Verpak de retour te zenden apparaten in de originele (of gelijkwaardige) verpakkingsmaterialen.

 **OPMERKING:** De verzendkosten komen voor uw rekening. U dient alle te retourneren producten voldoende te verzekeren en u aanvaardt het risico van verlies tijdens de verzending naar Dell. Rembourszendingen worden niet geaccepteerd.

 **OPMERKING:** Geretourneerde pakketten die niet aan één of meer van de hierboven genoemde eisen voldoen, worden bij het laadperron geweigerd en naar u teruggezonden.

Voordat u belt

 **OPMERKING:** Zorg dat u de code voor express-service bij de hand hebt wanneer u belt. Met deze code kan het geautomatiseerde ondersteuningssysteem u efficiënter doorverbinden. Er kan ook gevraagd worden naar het serviceplaatje (te vinden op de achter- of onderkant van de computer).

Vergeet niet de onderstaande diagnostische checklist in te vullen. Indien mogelijk zet u de computer aan voordat u Dell belt voor hulp en bel terwijl u zich bij de computer bevindt. U wordt mogelijk gevraagd een aantal opdrachten met het toetsenbord in te voeren, gedetailleerde informatie te geven tijdens de bewerkingen of andere probleemoplossingsstappen te proberen die alleen mogelijk zijn op de computer. Zorg ervoor dat de computerdocumentatie beschikbaar is.

Diagnostische checklist

- Naam:
- Datum:
- Adres:
- Telefoonnummer:
- Serviceplaatje (streepjescode op de achter- of onderkant van de computer):
- Code voor express-service:
- Machtigingsnummer voor het retourneren van materiaal (mits geleverd door een medewerker van de technische ondersteuning van Dell):
- Besturingssysteem en versie:
- Apparaten:
- Uitbreidingskaarten:
- Bent u met een netwerk verbonden? Ja/Nee
- Netwerk, versie en netwerkadapter:
- Programma's en versies:

Zie de documentatie van het besturingssysteem om achter de inhoud van de opstartbestanden van het systeem te komen. Als de computer verbonden is met een printer, drukt u elk bestand af. Anders noteert u de inhoud van elk bestand voordat u Dell belt.

- Foutmelding, pieptooncode of diagnostische code:
- Beschrijving van het probleem en de oplossingen die u hebt geprobeerd:

Contact opnemen met Dell

Klanten in de Verenigde Staten kunnen 800-WWW-DELL (800-999-3355) bellen.

 **OPMERKING:** Als u geen actieve internetverbinding hebt, kunt u contactgegevens ook vinden op uw factuur, pakbon, rekening of productcatalogus van Dell.

Dell biedt diverse online telefonische ondersteunings- en servicemogelijkheden. De beschikbaarheid hiervan verschilt echter per land en product, en sommige zijn mogelijk niet in uw regio beschikbaar.

Neem contact op met Dell voor problemen met de verkoop, de technische ondersteuning of de klantenservice:

1. Bezoek **support.dell.com**.
2. Selecteer uw land of regio in het vervolgkeuzemenu **Choose A Country/Region** onder aan de pagina.
3. Klik op **Contact opnemen** links op de pagina.
4. Selecteer de juiste service- of ondersteuningslink op basis van uw probleem.
5. Kies de gewenste contactmethode.

Meer informatie en bronnen zoeken

Wanneer u:	Zie:
uw besturingssysteem opnieuw wilt installeren.	medium Operating System.
een diagnostisch programma voor uw computer wilt uitvoeren, systeemsoftware opnieuw wilt installeren of stuurprogramma's voor de computer en leesmij-bestanden wilt bijwerken.	het medium <i>Drivers and Utilities</i> .  OPMERKING: Updates van de stuurprogramma's en documentatie vindt u op Dell™ Support website op support.dell.com .
meer informatie wilt over het besturingssysteem, het behouden van randapparatuur, RAID, Internet, Bluetooth®, netwerken en e-mail.	de <i>Dell Technologiehandleiding</i> die op de vaste schijf is geïnstalleerd.
uw computer wilt bijwerken met nieuw of extra geheugen, of een nieuwe vaste schijf. een versleten of defect onderdeel wilt terugplaatsen of vervangen.	de <i>Onderhoudshandleiding</i> op de Dell Support-website op support.dell.com .  OPMERKING: In sommige landen wordt uw garantie ongeldig als u de computer opent en onderdelen vervangt. Controleer uw garantie en de regelingen voor het retourneren van goederen voordat u aan de onderdelen in de computer gaat werken.

Wanneer u:

informatie zoekt over de beste veiligheidsmaatregelen voor uw computer.

de garantie-informatie, algemene voorwaarden (alleen Verenigde Staten), de veiligheidsinstructies, informatie over regelgeving, ergonomische informatie en de licentieovereenkomst voor eindgebruikers wilt doornemen.

uw serviceplaatje/code voor express-service zoekt. U moet het serviceplaatje gebruiken om de computer te identificeren op **support.dell.com** of om contact op te nemen met de technische ondersteuning.

Zie:

de documenten over veiligheid en regelgeving die bij de computer zijn geleverd en ook de website over het naleven van regelgeving op: **www.dell.com/regulatory_compliance**.

de achterkant of onderkant van uw computer.

Wanneer u:

stuurprogramma's en downloads zoekt.
technische ondersteuning en hulp bij producten wilt.
uw bestelstatus wilt controleren op nieuwe aankopen.
oplossingen en antwoorden op veelvoorkomende vragen zoekt.
informatie zoekt over de meest recente updates wat betreft technische wijzigingen op uw computer of geavanceerde technische gegevens voor technici of ervaren gebruikers.

Zie:

de Dell™ Support-website op **support.dell.com**.

Specificaties

Systeemmodel

Dell™ Inspiron™ Mini 10

Dit hoofdstuk biedt informatie die u nodig kunt hebben bij het instellen en bijwerken van stuurprogramma's en het upgraden van uw computer.

 **OPMERKING:** Aanbiedingen verschillen per regio. Klik op **Start** → **Help en ondersteuning** en selecteer de optie om meer informatie te geven over de configuratie van uw computer.

Processor

Type	Intel® Atom™
L2-cache	512 MB
Externe busfrequentie	533-MT/s (133 MHz)

Geheugen

Connectoren	geen
Capaciteiten	1 GB en 2 GB
Geheugentype	DDR2-800 (DDR-bus wordt alleen met een bandbreedte van DDR2-533 uitgevoerd)
Geheugen-configuratie mogelijk	1 GB, 2 GB

Specificaties

Computergegevens

Systeemchipset	Intel LPIA (Low Power Intel Architecture) Poulsbo US15W
Gegevensbus-breedte	64 bits
DRAM-busbreedte	64 bits bussen met enkelvoudig kanaal
Busbreedte processoradres	32 bits
Flash EEPROM	1 MB
Interne opslag	2,5 inches HDD SATA, 2,5 inches HDD SSD
Tv-tuner	interne tv-tunermodule

Communicatie

Modemtype	Externe V.92 56K USB-modem
Modeminterface	USB (Universal Serial Bus)
Netwerkadapter	10/100 Ethernet LAN op systeemkaart
Draadloos	WLAN, WiMax, WWAN/ GPS (3G-minikaart dat 3G of GPS kan activeren of beide), draadloze Bluetooth®-technologie

Video

videocontroller	Intel LPIA Poulsbo
videogeheugen	8 MB systeemgeheugen (gedeeld)
LCD-interface	LVDS

Audio

Audiotype	tweekanaals High Definition audio met optionele SRS Premium Sound™
Audiocontroller	ALC269
Stereoconversie	24-bits (analoog naar digitaal en digitaal naar analoog)

Audio

Interne interface	Intel High-Definition Audio
Externe interface	ingebouwde analoge microfoon, ingebouwde analoge luidspreker
Luidspreker	twee 1,0 watt luidsprekers
Interne luidsprekerversterker	1,0 watt per kanaal
Volumeknoppen	geregeld door softwareprogramma

Specificaties

Connectoren		Weergave	
Audio	microfoonconnector, één stereo hoofdtelefoon-/ luidsprekersconnector, digitale MIC met cameramodule (optioneel)	Type	10,1 inch WSVGA AG 10,1 inch HD AG
Minikaart	twee Full-minikaartsleuven en één Half-minikaartsleuf, de sleuf voor de Half-minikaart ondersteunt dubbele interface en de sleuven van de Full-minikaart alleen USB	<i>Afmetingen:</i>	
		Hoogte	222,72 mm WSVGA AG 222,73 mm HD AG
		Breedte	125,28 mm WSVGA AG 125,22 mm HD AG
		Diagonaal	255,52 mm
		Maximale resolutie	1024 x 600 WSVGA AG 1366 x 768 HD AG
Netwerkadapter	RJ45-poort	Vernieuwingsfrequentie	60 Hz
USB	drie 4-pins met USB 2.0 compatibele connectoren		
Video	19-pins type A HDMI-connector		

Weergave

Werkingshoek	0° (gesloten) t/m 135°
Helderheid	180 min 200 typ. cd/m ² (gem. 5 punten) WSVGA AG 230 min 250 typ. cd/m ² (gem. 5 punten) HD AG

Kijkhoeken:

Horizontaal	±40° (CR≥10) typ. WSVGA AG ±60° (CR≥10) typ. HD AG
Verticaal	+10° t/m +30° (CR≥10) typ. WSVGA AG +50° (CR≥10) typ. HD AG

Weergave

Pixelpitch	0,2175 x 0,2175 mm WSVGA AG 0,16305 x 0,16305 mm HD AG
Knoppen	helderheid kan worden beheerd via de toetsenbordsneltoetsen (zie de <i>Technologiehandleiding van Dell</i> voor meer informatie).

Toetsenbord

Aantal toetsen	82 (V.S. en Canada); 83 (Europa); 86 (Japan); 82 (Korea)
----------------	--

Specificaties

Camera

Pixels	1,3 megapixel
Videoresolutie	320 x 240 ~ 1280 x 1024 (640 x 480 bij 30 fps)
Diagonale kijkhoek	66°

Touchpad

Resolutie X/Y-positie (modus grafische tabel)	240 cpi
<i>Grootte:</i>	
Breedte	78,5 mm sensoractief gebied
Hoogte	38 mm rechthoek

Netadapter

Ingangsspanning	100–240 VAC
Ingangsstroom (maximum)	1,0 A
Ingangsfrequentie	50–60 Hz
Uitgangsstroom	30 W
Uitgangsstroom	1,58 A (maximum)
Nominale uitgangsspanning	19,0 VDC
<i>Afmetingen:</i>	
30 W (APD):	
Hoogte	59,2 mm
Breedte	34,0 mm
Diepte	85,0 mm
Gewicht (met kabels)	0,15 kg

Netadapter

30 W (PI):

Hoogte 70,0 mm

Breedte 36,0 mm

Diepte 78,0 mm

Gewicht (met kabels) 0,156 kg

Fysieke specificaties

Hoogte 25,3 mm t/m 28,0 mm

Breedte 261 mm

Diepte 182,5 mm

Gewicht (met
3 cels batterij):Configureerbaar tot
minder dan 1,30 kg**Computeromgeving***Temperatuurbereik:*

In bedrijf 0° t/m 35° C

Opslag -20° t/m 65° C

*Relatieve vochtigheid (maximaal):*In bedrijf 10% t/m 90%
(niet-condenserend)Opslag 5% t/m 90%
(niet-condenserend)*Maximale trilling (met een willekeurig
trillingsspectrum dat de gebruikersomgeving
nabootst):*

In bedrijf 0,66 GRMS

Niet werkend 1,3 GRMS

Specificaties

Computeromgeving

Maximale schok (indien werkend – gemeten met Dell Diagnostics die op de vaste schijf wordt uitgevoerd en een 2 ms half-sinepulse; voor nietwerkend – gemeten met de vaste-schijfkop geparkeerd en een 2 ms halve-sinuspuls):

In bedrijf 110 GRMS

Niet werkend 160 GRMS

Index

A

- aanpassen
 - uw energie-instellingen **26**

B

- back-ups
 - maken **27**
- bedraad netwerk
 - netwerkkabel, aansluiten **7**
- beschadigingen, voorkomen **5**
- bestelstatus **50**
- bronnen, meer zoeken **54**

C

- chipset **58**
- computer, instellen **5**
- contactdozen, gebruiken **6**

D

- Dell bellen **52**
- DellConnect **49**
- Dell Factory Image Restore **40**
- Dell Support Center **34**
- Dell Support-website **56**
- Diagnostische checklist **52**
- draadloze netwerkverbinding **28**

E

- e-mailadressen
 - voor technische ondersteuning **50**
- e-mailadressen voor ondersteuning **50**
- energie
 - besparen **26**
- energie besparen **26**
- energieproblemen, oplossen **29**

Index

F

- factory image herstellen **44**
- FTP-aanmelding, anoniem **50**

G

- gegevens, reservekopie maken **27**
- geheugenondersteuning **57**
- geheugenproblemen
 - oplossen **30**

H

- Hardwareprobleemoplosser **37**
- hardwareproblemen
 - diagnostiseren **37**
- help
 - help en ondersteuning opvragen **48**

I

- instellen, voordat u begint **5**
- Internetverbinding **10**
- ISP
 - Internetserviceaanbieder **10**

K

- klantenservice **49**

L

- luchtstroom, toestaan **5**

M

- meer informatie zoeken **54**

N

Netadapter

grootte en gewicht **62, 63**

netwerksnelheid

testen **28**

netwerkverbinding

corrigeren **29**

O

ondersteuningssites

wereldwijd **49**

On line contact opnemen met Dell **53**

opties voor het opnieuw installeren van het systeem **40**

P

problemen oplossen **28**

problemen, oplossen **28**

processor **57**

producten

informatie en aankoop **50**

producten vervoeren

voor teruggave of reparatie **51**

S

softwarefuncties **25**

softwareproblemen **31**

specificaties **57**

stuurprogramma's en downloads **56**

Systeemberichten **35**

Systeemherstel **40**

T

technische ondersteuning **49**

Technologiehandleiding van Dell

voor meer informatie **54**

teruggave-garantie **51**

Index

U

uitbreidingsbus **58**

V

ventilatie, zorgen voor **5**

verbinding maken

met het internet **10**

W

Windows opnieuw installeren **40**

Windows, opnieuw installeren **40**

Windows Vista®

instellen **10**

opnieuw installeren **46**

Wizard Programmacompatibiliteit **32**

Windows XP **32**